

# ONE

## SAT / 118 / Home

REF. 2844 / 2845 / 2849

### Amplificador con filtros programables



 **IKUSI**  
velafia

- 6 Instrucciones de seguridad general**
  - 6 Tipos de avisos
  - 7 Indicaciones básicas de seguridad
- 8 Introducción**
  - 8 Descripción general
  - 8 Características principales
  - 10 Uso general del equipo
- 12 Instalación y configuración del equipo**
  - 12 Montaje
  - 12 Conexión de alimentación eléctrica
  - 13 Guía rápida de menús
  - 14 Selección de idioma
  - 14 Ajuste manual
  - 17 Ajustes avanzados
  - 20 Autoinstalación
- 21 Mantenimiento**
  - 21 Cuidado del equipo
  - 21 Resolución de problemas
- 22 Ficha técnica**
  - 22 Modelo ONE 118 (AFP-201)
  - 23 Modelo ONE SAT (AFP-292)
  - 24 Modelo ONE Home (AFP-HOME)
- 25 Anexo técnico**
- 26 Garantía y Reciclaje del equipo**
- 27 Sustitución de la fuente de alimentación**
- 28 Certificado CE**

# Instrucciones de seguridad general

- Leer este manual de usuario completo y atentamente antes de conectar el equipo a una toma de corriente.
- Tener siempre a mano estas instrucciones durante la instalación.
- Seguir todas las instrucciones y avisos de seguridad referentes a la manipulación del equipo.

## Tipos de avisos

A continuación se describe el significado de los avisos de seguridad utilizados en este manual.



### PELIGRO DE MUERTE O LESIONES

Este aviso de seguridad indica posible peligro para la vida y la salud de las personas. La no observación de estas indicaciones puede tener graves consecuencias para la salud e incluso provocar heridas mortales.



### RIESGO DE DAÑO EN EL EQUIPO

Este aviso de seguridad indica una posible situación peligrosa. La no observación de estas indicaciones puede provocar daños materiales en el equipo.



### NOTA

Este tipo de aviso es una nota con consejos de aplicación e informaciones útiles para el uso óptimo del equipo.



### PROHIBIDO MANIPULAR EL INTERIOR DEL EQUIPO

Este aviso es una prohibición de realizar una tarea que pueda afectar al funcionamiento del equipo o a su garantía.



### NO DESECHAR COMO RESIDUO URBANO

Este tipo de aviso indica que el equipo no debe eliminarse como residuo urbano no seleccionado.

## Indicaciones básicas de seguridad



### PELIGRO DE MUERTE O LESIONES

- No instalar el equipo durante una tormenta eléctrica. Puede haber riesgo de descarga eléctrica a causa de un rayo.
- No abrir el equipo. Existe riesgo de descarga eléctrica.



### RIESGO DE DAÑO EN EL EQUIPO

- El equipo necesita estar ventilado adecuadamente. Instalar el equipo en un lugar sin polvo. No colocar el equipo en un sitio en el cual se tapen u obstruyan las ranuras de ventilación. Instalar el equipo en un lugar con una distancia mínima de 20 cm sin obstáculos alrededor.
- No exponer el equipo a lluvia o humedad. Instalar el equipo en un lugar seco sin filtraciones y condensaciones de agua. En caso de que un líquido se filtre en el interior del equipo, desconectar inmediatamente la alimentación de la red alterna.
- Mantener el equipo lejos de objetos inflamables, velas y todo aquello que pueda provocar un incendio.
- Conectar el equipo a una toma del cable de red que sea fácilmente accesible. De esta forma, en caso de emergencia, el equipo puede ser desconectado rápidamente de la toma.
- No exponer el equipo a fuentes de calor (sol, calefacción, etc.).

# Introducción

## Descripción general

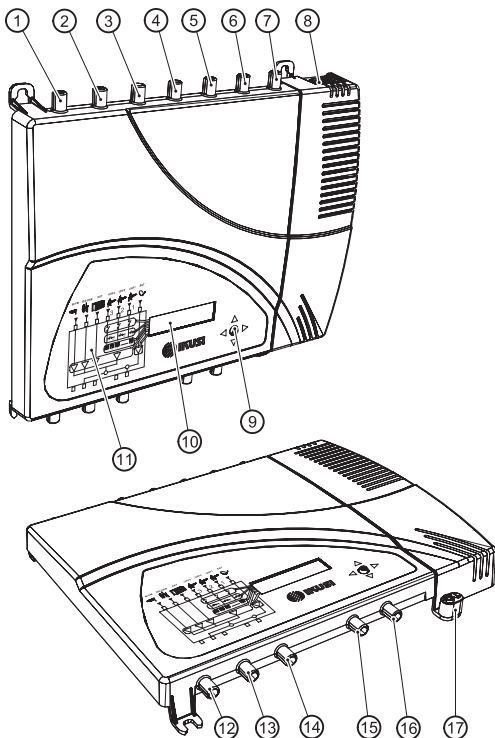

### LEYENDA

- ① Entrada BI-FM
- ② Entrada BIII-DAB
- ③ Entrada VHF-UHF/EXT \*
- ④ Entrada UHF3
- ⑤ Entrada UHF2
- ⑥ Entrada UHF1
- ⑦ Entrada FI-SAT1 \*
- ⑧ Conector de red
- ⑨ Botón de control
- ⑩ Pantalla (LCD)
- ⑪ Carátula frontal con mapa de bloques
- ⑫ Entrada FI-SAT2 sin amplificación \*
- ⑬ Salida 2; TV+SAT2 \*
- ⑭ Test de salida 2 \*
- ⑮ Test de salida 1
- ⑯ Salida 1; TV+SAT1 \*\*
- ⑰ Toma de tierra

\* Solo modelo ONE SAT

\*\* En modelo ONE 118 solo TV

## Características principales

Los modelos ONE 118 ; ONE SAT y ONE HOME son centrales programables de amplificación, diseñadas para filtrar selectivamente canales UHF analógicos y digitales. Adecuadas para vivienda unifamiliar y colectiva, son la solución idónea para gestionar señales de distintas frecuencias y amplitudes.

Las señales FM y VHF son igualmente amplificadas. El modelo ONE SAT también amplifica señales FI de satélite. El ajuste individual en cada filtro de la frecuencia, número de canales y control automático de ganancia permite ecualizar los niveles de los canales seleccionados.

### ■ Programación:

- Función de autoinstalación.
- Todos los ajustes son automáticamente memorizados.
- No necesita programador externo, se programa desde la misma central.
- Reprogramable cuantas veces sea necesario.

- 10 filtros sintonizables de UHF con capacidad de procesar 1 a 5 canales cada uno.
- Procesamiento de la señales:
  - Entradas terrestres con baja figura de ruido (< 6 dB).
  - Entrada satélite con baja figura de ruido (< 9 dB).
  - Ecuilización automática del nivel de señal.
  - Control automático de ganancia.
- Funciones extra:
  - Clonación de la configuración interna con volcado a otro equipo.
  - Bloqueo del equipo mediante código de seguridad.
- Medidas: 290 mm x 240 mm x 20 mm
- Peso: 2 kg

A continuación se describen las características principales de los modelos ONE 118 y ONE SAT.

### Modelo ONE 118

Indicado para pequeñas y medianas instalaciones, compuesto por 10 filtros de UHF entrega un nivel de salida de 118 dB $\mu$ V.

- Entradas:
  - 5 entradas terrestres = BI-FM, BIII-DAB, UHF1, UHF2, UHF3.
  - Ganancia BI-FM = 35 dB.
  - Ganancia BIII-DAB = 40 dB.
  - Ganancia UHF = 55 dB.
- Salidas:
  - 1 salida TV.
  - 1 salida Test.
  - Nivel de salida VHF/UHF = 118 dB $\mu$ V.<sup>1</sup>

<sup>1</sup> IMD3-60 dB, DIN 45004B (ver tabla de reducción en Anexo Técnico)

### Modelo ONE SAT

Indicado para pequeñas y medianas instalaciones, compuesto por 10 filtros de UHF, incluye una entrada satélite y dos salidas configurables con mezcla televisión y satélite. Cumple ICT.

Compatible con UNICABLE™

- Entradas:
  - 6 entradas terrestres = BI-FM, BIII-DAB, UHF1, UHF2, UHF3, VHF-UHF/EXT.
  - 2 entradas FI satélite.
  - Ganancia BI-FM = 30 dB (2 salidas) ó 35 dB (1 salida).
  - Ganancia BIII-DAB = 35 dB (2 salidas) ó 40 dB (1 salida).
  - Ganancia UHF = 55 dB (2 salidas) ó 60 dB (1 salida).

- Ganancia VHF-UHF/EXT = 35 dB (2 salidas) ó 40 dB (1 salida).
- Ganancia SAT1 = 40 dB.
- Ganancia SAT2 = -1,5 dB.

■ Salidas (2 opciones configurables):

a)

- 2 salidas TV+FI
- 2 salidas Test
- Nivel de salida VHF = 113 dB $\mu$ V.<sup>1</sup>
- Nivel de salida UHF = 118 dB $\mu$ V.<sup>1</sup>
- Nivel de salida FI/SAT = 116 dB $\mu$ V.<sup>2</sup>

b)

- 1 salida TV+FI
- 1 salida Test
- Nivel de salida VHF = 118 dB $\mu$ V.<sup>1</sup>
- Nivel de salida UHF = 123 dB $\mu$ V.<sup>1</sup>
- Nivel de salida FI/SAT = 116 dB $\mu$ V.<sup>2</sup>

<sup>1</sup> Terrestre: IMD3-60 dB, DIN 45004B

<sup>2</sup> Satélite: IMD3 -35dB, EN50083-3. Ver tabla de reducción en Anexo Técnico

## Modelo ONE Home

Indicado para pequeñas instalaciones unifamiliares, compuesto por 10 filtros de UHF entrega un nivel de salida de 118 dB $\mu$ V.

■ Entradas:

- 2 entradas terrestres = BI-FM, UHF1.
- Ganancia BI-FM = -2 dB.
- Ganancia UHF = 40 dB.

■ Salidas:

- 1 salida TV.
- 1 salida Test.
- Nivel de salida VHF/UHF = 113 dB $\mu$ V.<sup>1</sup>

<sup>1</sup> IMD3-60 dB, DIN 45004B (ver tabla de reducción en Anexo Técnico)

## Uso general del equipo

A continuación se describe como interactuar con el equipo mediante el uso del botón y a interpretar las indicaciones visuales de la pantalla LCD. El programa está compuesto por un menú principal formado por submenús que pueden seleccionarse para modificar los ajustes de funcionamiento del equipo.

### Indicaciones visuales en la pantalla LCD



Este símbolo aparece al seleccionar ajuste manual. Hace referencia a los bloques indicados en la carátula.



Este símbolo aparece en el menú de ajuste manual. Localizarlo visualmente en la pantalla LCD y ver el mapa de bloques de la carátula para reconocer cual de los 5 bloques del equipo está seleccionado.



Este acrónimo aparece en el menú principal, seleccionarlo para retroceder al menú de selección de idioma.



Este símbolo aparece en ajuste manual y ajuste avanzado, indica visualmente la posibilidad de desplazarse verticalmente.



Este símbolo aparece en ajustes manuales y avanzados, siempre acompañando a un valor numérico e indica visualmente el nivel de ganancia.



Este icono aparece con bloqueo del equipo activado al encender el equipo y después de un tiempo sin interacción.

### Movimiento vertical del botón



En los menús y submenús mover el botón arriba o abajo permite navegar hacia arriba y hacia abajo posición a posición.

En los ajustes mover el botón arriba o abajo permite también modificar valores posición a posición.



#### NOTA

Para navegar o modificar valores más rápido, mantener el botón en la posición arriba o abajo.

### Movimiento horizontal del botón



En los menús, mover el botón izquierda o derecha permite seleccionar y retroceder posición a posición.

En los ajustes mover el botón izquierda o derecha permite navegar, seleccionar y retroceder posición a posición.



#### NOTA

Para navegar más rápido, mantener el botón en la posición izquierda o derecha.

### Pulsar botón



En los menús permite seleccionar el submenú.

En los submenús permite seleccionar el ajuste.

En los ajustes permite seleccionar el valor del parámetro.



## Instalación y configuración del equipo

La pantalla LCD y el botón es todo lo que se necesita para configurar el equipo. Siga los pasos de abajo indicados para instalar el equipo y configurar los diferentes parámetros.

### Montaje



#### RIESGO DE DAÑO EN EL EQUIPO

La manipulación mecánica del equipo encendido puede provocar daños en el mismo. No conectar el equipo a la alimentación antes o durante el montaje.

- 1) Montar y apretar los tornillos y tacos que sujetan el equipo a la pared.
- 2) Conectar el cable coaxial de la antena al equipo.
- 3) Conectar los cables coaxiales de las salidas al equipo.  
Si solamente se utiliza una de las 2 salidas, la que queda libre deberá terminarse con una carga  $75\Omega$ .

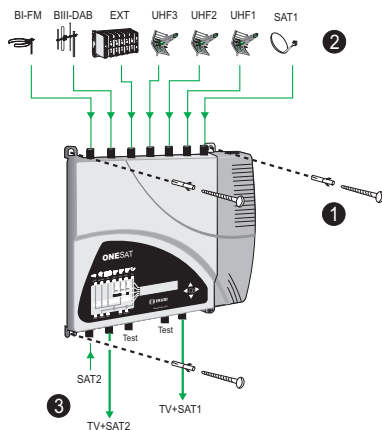

### Conexión de alimentación eléctrica



#### PELIGRO DE MUERTE O LESIONES

Una conexión incorrecta de la alimentación del equipo puede provocar descargas eléctricas. Seguir los siguientes pasos para la instalación eléctrica del equipo.

- 1) Conectar el cable de tierra.
- 2) Conectar la base del cable de red al conector de red del equipo.
- 3) Conectar la toma del cable de red a la toma de corriente eléctrica.

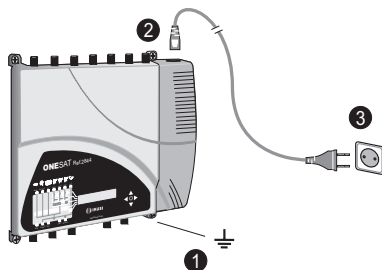

# Guía rápida de menús

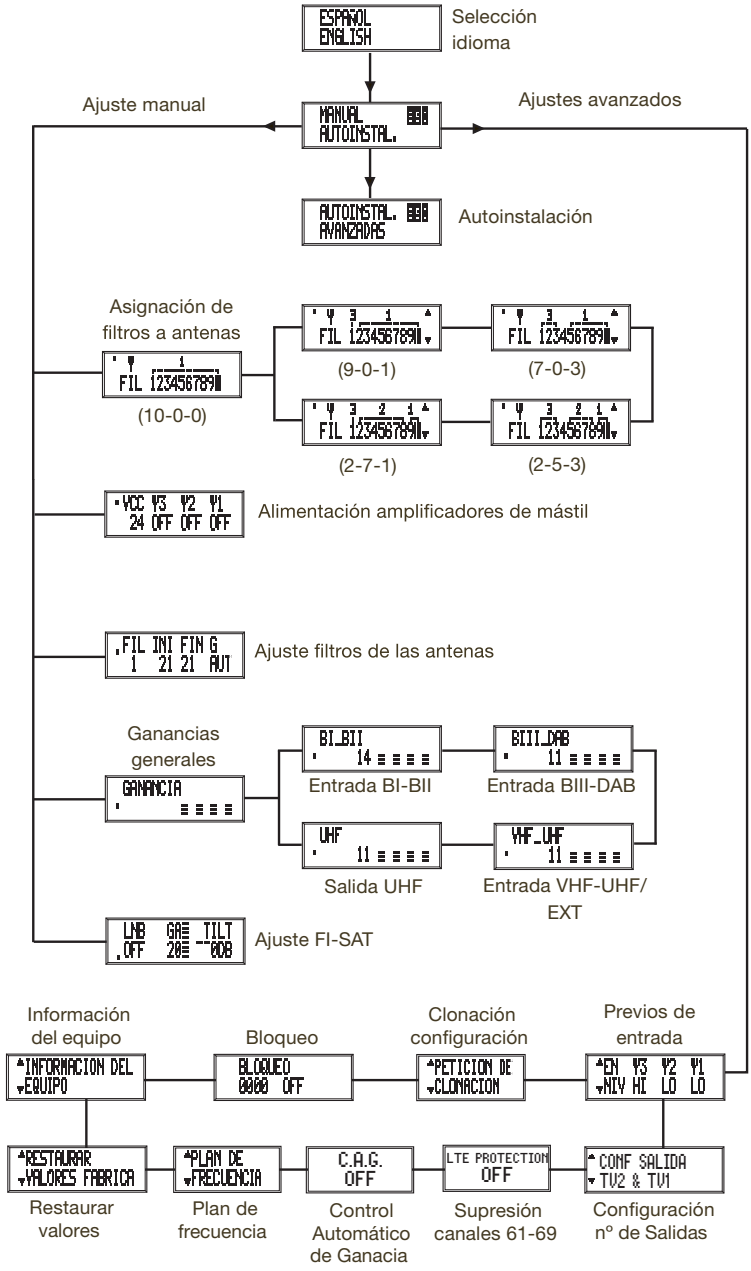

## Selección de idioma



### NOTA

Durante las siguientes páginas el método de localización y selección de campos se indica principalmente con los iconos de “movimiento vertical del botón” y “pulsar botón”. No obstante, para localizar y seleccionar los campos puede hacerse uso del movimiento horizontal del botón, tal y como se indica en el apartado [Uso general del equipo](#) en la página 10.



### NOTA

El equipo accede automáticamente a la selección de idioma unos segundos después del mensaje de bienvenida. El acceso a la selección de idioma puede realizarse también al retroceder desde el menú principal.

- 1) Localizar y seleccionar el idioma: ESPAÑOL – ENGLISH – FRANÇAISE.
- 2) Se accede al menú principal.



## Ajuste manual

- 1) En el menú principal, localizar y seleccionar MANUAL.



### NOTA

El mapa de bloques de la carátula del equipo indica sobre que bloque actúa cada submenú.



## Asignación de los filtros a las antenas



### NOTA

Hay cinco configuraciones distintas que permiten repartir los 10 filtros entre las 3 antenas.

- 1) Localizar y seleccionar la configuración de los filtros de antenas (en la parte superior de la pantalla aparecen la distribución de antenas; en la parte inferior se indican los 10 filtros disponibles):

■ Para una antena:

- a) Configuración (10 – 0 – 0)



■ Para dos antenas:

b) Configuración (9 - 0 - 1)



c) Configuración (7 - 0 - 3)



■ Para tres antenas:

d) Configuración (2 - 5 - 3)



e) Configuración (2 - 7 - 1)



### Configuración de la alimentación de los amplificadores de mástil



**NOTA**

Sólo para casos en los que se disponga de amplificador de mástil en la antena.

1) Localizar y seleccionar la tensión de las entradas UHF: VCC, 24 / 12.



2) Localizar y seleccionar la activación (ON) / desactivación (OFF) de la tensión de las entradas UHF:

- a) Tensión entrada UHF3: Ψ3, ON / OFF
- b) Tensión entrada UHF2: Ψ2, ON / OFF
- c) Tensión entrada UHF1: Ψ1, ON / OFF

### Ajuste de los filtros

#### Configuración de frecuencia

1) Localizar y seleccionar filtro a ajustar:  
FIL, 1 - 10.

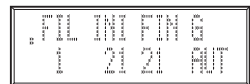

2) Localizar y seleccionar canal de inicio del filtro:  
INI, 21 - 69.

3) Localizar y seleccionar canal final del filtro:  
FIN, 21 - 69.

## Configuración de la ganancia



### NOTA

Si se selecciona AUT (recomendado) el equipo regula y mantiene la ganancia de acuerdo con unos valores especificados en fábrica. Si se selecciona M el equipo mantendrá la ganancia que usted haya fijado manualmente.

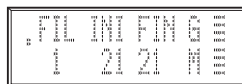

- 1) Localizar y seleccionar el modo de configuración de la ganancia AUT / M.



- a) Si selecciona AUT: la autoecualización queda configurada.
- b) Si selecciona M: localizar y seleccionar el nivel de ganancia 00 – 30.

## Ajuste de las ganancias generales

- 1) Localizar y seleccionar submenú ganancia:



- 2) Localizar y seleccionar el nivel de ganancia:

- a) Entrada BI - BII: BI\_BII, 0 - 25



- b) Entrada BIII - DAB: BIII\_DAB, 0 - 20



- c) Entrada VHF-UHF/EXT: VHF\_UHF, 0 - 20



- d) Salida UHF: UHF, 0 - 20

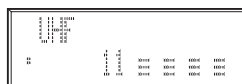

## Ajuste de la salida FI-SAT

### Configuración de la alimentación del LNB



**NOTA**

Hay 5 configuraciones distintas que permiten elegir la polarización.

- 1) Localizar y seleccionar polarización:
  - a) Sin polarización: LNB, OFF.
  - b) 18 V con tonos: LNB, 18 V<sub>AA</sub>.
  - c) 18 V sin tonos: LNB, 18 V.
  - d) 13 V con tonos: LNB, 13 V<sub>AA</sub>.
  - e) 13 V sin tonos: LNB, 13 V.



### Configuración de la ganancia de la salida

- 1) Localizar *GA* y seleccionar el nivel 0 - 20.



### Acentuación entre frecuencias altas



**NOTA**

Si selecciona TILT, el equipo preacentúa 9 dB.

- 1) Localizar y seleccionar TILT para cambiar el nivel de preacentuación entre 0 o 9 dB.

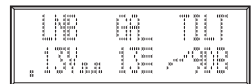

## Ajustes avanzados

- 1) En el menú principal, localizar y seleccionar AVANZADAS.



### Previos de entrada



**NOTA**

La diferencia de ganancia entre un amplificador activado y uno desactivado es de 20 dB. Para activar un amplificador seleccionar LO.

Si en la configuración de los filtros la ganancia está en automático, el sistema gestiona la activación de los previos según el nivel de la entrada.

- 1) Localizar y seleccionar previos de entradas UHF:
  - a) Entrada UHF3: Ψ3, HI / LO.



- b) Entrada UHF2: Ψ2, HI / LO.
- c) Entrada UHF1: Ψ1, HI / LO.

### Clonación de los filtros



#### NOTA

La clonación empieza automáticamente después de realizar los siguientes pasos.



- 1) Conectar dos equipos a través de un cable coaxial por la salida Test 1 de cada equipo (ver posición **(15)** en la ilustración del apartado [Descripción general](#) en la página 8).
- 2) En el equipo que recibe la información: localizar y seleccionar MAESTRO OFF, ESCLAVO ON.
- 3) En el equipo que envía la información: localizar y seleccionar MAESTRO ON, ESCLAVO OFF.



#### NOTA

La ventana de tiempo en la que se espera para ejecutar la clonación (del paso 2 al 3) es de 11 segundos. En el caso de no poder iniciar la clonación, se retorna al menú superior.

### Bloqueo del equipo



#### NOTA

El bloqueo se hace efectivo cuando se vuelve a conectar el equipo.

- 1) Introducir una secuencia de 4 dígitos (BLOQUEO, 0000).
- 2) Localizar y seleccionar (BLOQUEO, ON).



#### NOTA

Para desbloquear el equipo introducir y seleccionar la secuencia de 4 dígitos en la pantalla de inicio. Para anular el bloqueo del equipo localizar y seleccionar (BLOQUEO, OFF). Si ha olvidado la secuencia de 4 dígitos ver apartado: [Resolución de problemas](#) en la página 21.



## Información específica del equipo



### NOTA

En la pantalla se muestra información del equipo, versión del programa, fecha de fabricación, horas de funcionamiento, temperatura y número de serie del equipo.



## Restaurar valores de fábrica



### CUIDADO

Con esta función se pierden todas las configuraciones realizadas anteriormente y se restauran los valores de fábrica.



- 1) Seleccionar (OK) para restaurar los valores de fábrica.



## Plan de Frecuencias



### NOTA

Se pueden elegir dos tipos de canalizaciones para la banda UHF. Estas canalizaciones dependen del territorio geográfico.

**Por defecto el equipo está configurado para la canalización europea.**



- 1) En el menú avanzadas localizar y seleccionar PLAN DE FRECUENCIAS.
  - a) Si selecciona EUROPA la tabla de canales será para las normas europeas.
  - b) Si selecciona AUSTRALIA la tabla de canales será para la norma australiana.



## Control Automático de Ganancia



### NOTA

Se puede elegir activar el control automático de ganancia. **Por defecto el equipo está configurado en posición OFF.**

- 1) Localizar y seleccionar C.A.G. en posición ON.



## Supresión canales del 61 al 69



### NOTA

Se puede elegir activar la eliminación de los canales 61 al 69. **Por defecto el equipo está configurado en posición OFF.**



- 1) Localizar y seleccionar LTE PROTECTION en posición ON.



## Configuración número de salidas



### NOTA

Se pueden elegir dos tipos de configuración para el nº salidas: TV2&TV1 ó TV1.  
**Por defecto el equipo está configurado para dos salidas (TV2&TV1).**

- 1) En el menú avanzadas localizar y seleccionar CONFIGURACIÓN SALIDA TV2 & TV1.

- a) Seleccionar CONF SALIDA TV2 & TV1
- b) Seleccionar CONF SALIDA TV1



## Autoinstalación



### NOTA

El equipo configura automáticamente la frecuencia y la ganancia óptima de funcionamiento de los filtros de UHF. El equipo no configura automáticamente el nivel de salida de las ganancias generales.

- 1) En el menú principal, localizar y seleccionar AUTOINSTAL.



- a) Si selecciona NO: vuelve al menú principal.



- b) Si selecciona SI: se inicia la autoinstalación.



### NOTA

El equipo muestra en pantalla información sobre el estado de la autoinstalación, espere unos segundos hasta que termine aparezca en pantalla AUTOINSTALACIÓN TERMINADA.

- 2) Seleccionar OK para finalizar la autoinstalación.



- 3) Configurar manualmente el nivel de salida de las ganancias generales, ver apartado: [Ajuste de las ganancias generales](#) en la página 16.

- 4) Revisar la asignación de los filtros a las antenas, ver apartado: [Asignación de los filtros a las antenas](#) en la página 14.

# Mantenimiento

## Cuidado del equipo



### PROHIBIDO MANIPULAR EL INTERIOR DEL EQUIPO

No desmontar o intentar reparar el equipo, sus accesorios o componentes. El hacerlo invalida su garantía.

- No usar el cable de alimentación si está dañado.
- Para desconectar el cable de alimentación, tirar cuidadosamente del enchufe en vez del cable.
- Para limpiar la carátula y conexiones del equipo:
  - Desconectar el equipo.
  - Limpiar con un trapo suave ligeramente humedecido en agua.
  - Permitir que se seque completamente antes de usar.
- No derramar ningún líquido sobre el equipo.
- Mantener las ranuras de ventilación libres de polvo y cualquier material extraño.

## Resolución de problemas

A continuación se citan los problemas más frecuentes que suelen aparecer durante la instalación del equipo. Si usted se encuentra ante otro tipo de problema, por favor póngase en contacto con el vendedor del equipo.

Problema	Posible causa	Qué hacer
Olvido del código de desbloqueo.		Ponerse en contacto con su punto de venta.
En la pantalla LCD no aparece nada.	El cable de alimentación no está conectado correctamente.	Comprobar el cable de alimentación.
Los canales no se ajustan al nivel de salida programado.	Falta de señal o nivel inadecuado del canal.	Comprobar que el canal programado en el canal de salida más alto tiene señal y nivel adecuado, éste se toma como referencia para ajuste de nivel de salida.
El display nos muestra que se ha producido un cortocircuito.	Mala conexión en entrada UHF.	Comprobar los cables de conexión de entrada. Desenchufar el cable de la conexión de red y volver a enchufar.

## Ficha técnica

### Modelo ONE 118 (AFP-201)

Entradas		BI-FM 1	BIII-DAB 1	UHF1	UHF2 3	UHF3
Ancho de banda	MHz	47-108	174-240		470-862	
		-	-	10	0	0
		-	-	9	0	1
Configuración de entrada		-	-	7	0	3
Número de filtros UHF programables por entrada		-	-	2	5	3
		-	-	2	7	1
Ganancia	dB	35	40		35 / 55 (conmutable)	
Regulación ganancia	dB	25	20		30	
Figura de ruido	dB	<6	<6		<6	
Margen entrada óptimo	dB $\mu$ V	60-85	60-80		50-80 70-100	
Pérdidas de retorno	dB	>10	>10		>10	
Selectividad (a $\pm$ 10 MHz de extremos de canal)	dB				>10	
Desacoplo entre entradas	dB	-	-		>20	
Precisión del CAG	dB	-	-		$\pm$ 1	
Tensión previos conmutable	V	-	-		0-12-24	
Corriente máxima previos	mA	-	-		100	

Salida		TV			
Nivel de salida *	dB $\mu$ V	118	118		118
Regulación nivel de salida	dB			20	
Pérdidas de retorno	dB			>10	
Salidas de Test	dB			-30	

#### Funcionamiento

Tensión de red	230 - 240 V~
Consumo	0,25 A / 25 W
Temperatura de funcionamiento	-5 a 50 °C
Conector de red	IEC C8

\* IMD3-60dB, DIN 45004B

(Ver tabla de reducción de canales en Anexo Técnico)

## Modelo ONE SAT (AFP-292)

Entradas		BI-FM 1	BIII-DAB 1	UHF1	UHF2 3	UHF3	EXT (VHF/UHF) 1	FI-SAT 1	FI-SAT (pasiva) 1
Ancho de banda	MHz	47-108	174-240		470-862		47-240/ 470-862	950- 2150	950- 2150
		-	-	10	0	0	-	-	-
Configuración de entrada		-	-	9	0	1	-	-	-
Número de filtros UHF programables por entrada		-	-	7	0	3	-	-	-
		-	-	2	5	3	-	-	-
		-	-	2	7	1	-	-	-
Ganancia	conf TV1 & TV2	30	35	35/55 (conmutable)		35	40	-1,5	
	conf TV1	35	40	40/60 (conmutable)		40	40		
Regulación ganancia	dB	25	20	30		20	20	-	
Figura de ruido	dB	<6	<6	<6		<6	<9	-	
Margen entrada óptimo	dBµV	60-85	60-80	50-80 70-100		60-80	68-88	-	
Pérdidas de retorno	dB	>10	>10	>10		>10	>10	>10	
Selectividad (a ± 10 MHz de extremos de canal)	dB			>10		-	-	-	
Desacoplo entradas	dB	-	-	>20		-	-	-	
Precisión del CAG	dB	-	-	±1		-	-	-	
Tensión previos conmutable	V	-	-	0-12-24		-	0-13-18	-	
Corriente máx previos	mA	-	-	100		-	300	-	
Tonos de los previos	kHz	-	-	-		-	0-22	-	
Ajuste de pendiente	dB	-	-	-		-	0-9	-	
<b>Salidas (2 opciones)</b>				<b>TV+FI</b>					
Nivel de salida* conf TV1 & TV2 conf TV1	dBµV	113	113	118	113/118	116	-		
		118	118	123	113/123	116			
Regulación nivel de salida	dB			20				-	
Pérdidas de retorno	dB			>10				-	
Salidas (2) de Test	dB			-30					

### Funcionamiento

Tensión de red	230 - 240 V~
Consumo	0,25 A / 25 W

\* Terrestre: IMD3-60dB, DIN 45004B ; Satélite: IMD3 -35dB, EN50083-3.  
(Ver tabla de reducción de canales en Anexo Técnico)

## Modelo ONE Home (AFP-HOME)

<b>Entradas</b>		<b>BI-FM 1</b>	<b>UHF1 1</b>
Ancho de banda	MHz	47-108	470-862
Configuración de entrada Número de filtros UHF programables por entrada		-	10
		-	9
		-	7
		-	2
		-	2
Ganancia	dB	-2	20 / 40 (conmutable)
Regulación ganancia	dB	-	30
Figura de ruido	dB	-	<6
Margen entrada óptimo	dB $\mu$ V	-	50-80 70-100
Pérdidas de retorno	dB	>10	>10
Selectividad (a $\pm$ 10 MHz de extremos de canal)	dB		>10
Precisión del CAG	dB	-	$\pm$ 1
Tensión previos conmutable	V	-	0-12-24
Corriente máxima previos	mA	-	100
<b>Salida</b>			<b>TV</b>
Nivel de salida *	dB $\mu$ V	-	113
Regulación nivel de salida	dB	-	20
Pérdidas de retorno	dB	>10	
Salidas de Test	dB	-30	

### Funcionamiento

Tensión de red	230 - 240 V~
Consumo	0,25 A / 25 W
Temperatura de funcionamiento	-5 a 50 °C
Conector de red	IEC C8

\* IMD3-60dB, DIN 45004B  
(Ver tabla de reducción de canales en Anexo Técnico)

## Anexo técnico

### Tabla de reducción del Nivel de salida RF en Amplificación Banda Ancha

**AMPLIFICADORES BANDA ANCHA TV TERRESTRE** : Los niveles de salida RF especificados en el manual para una distancia de intermodulación IMD3 de -60dB según DIN 45004B, son aplicables cuando se amplifican 2 canales TV analógicos. Si, como es habitual, se amplifican más de 2 canales, dichos niveles deben reducirse de acuerdo a la siguiente tabla:

Número de canales (n)	2	3	4	5	6	7	8	9	10	15	20
Reducción del nivel de salida = $7,5 \cdot \log (n-1)$	0	2	3,5	4,5	5	5,5	6	6,5	7	8,5	9,5

**SEÑALES FM, DAB Y COFDM** : Si los niveles máximos de las señales terrestres Radio FM, DAB y TV Digital (COFDM) se ajustan 10 dB ó más por debajo del de las señales TV analógicas, aquellas señales pueden ignorarse a efectos de la reducción del nivel de salida; si no es así, deberán ser consideradas como canales TV analógicos.

**AMPLIFICADORES BANDA ANCHA TV SATÉLITE O TV DIGITAL TERRESTRE** : Los niveles de salida RF especificados en el manual para una distancia de intermodulación IMD3 de -35dB según EN 50083-3, son aplicables cuando se amplifica 1 canal TV modulación FM, QPSK o COFDM. Para un mayor número de canales dichos niveles deben reducirse de acuerdo a la siguiente tabla:

Número de canales (n)	2	3	4	5	6	7	8	9	10	15	20
Reducción del nivel de salida = $10 \cdot \log n$	3	4,5	6	7	8	8,5	9	9,5	10	11,5	13

**REDUCCION POR MONTAJE EN CASCADA** : Cuando se instalan m amplificadores banda ancha iguales en cascada, deberá contemplarse una reducción adicional del nivel de salida igual a  $10 \cdot \log m$  en todos y cada uno de ellos.

## Garantía

Sin perjuicio de las reclamaciones que presente al vendedor directo del producto, IKUSI ofrece al usuario del equipo una garantía de dos años a partir de la fecha de la factura, que será válida mediante la presentación del documento de compra.

Durante el período de garantía, IKUSI se hace cargo de los fallos producidos por defecto de material o de fabricación, reparando el receptor o sustituyéndolo por otro que corresponda al estado tecnológico del momento. La garantía no cubre las averías o defectos debidos a una mala utilización o al incumplimiento de la información detallada en el presente manual de instalación.

Se excluyen de la garantía las reclamaciones que difieran de las citadas; en particular, la garantía no cubre los servicios prestados por el vendedor autorizado (p. ej. instalación, configuración, actualizaciones del programa) ni las reparaciones de cualquier daño o perjuicio que pueda ser causado al cliente o a un tercero como consecuencia de la instalación o funcionamiento del receptor.

## Reciclaje del equipo



### RECICLAJE DE EQUIPOS ELÉCTRICOS Y ELECTRÓNICOS

**(Aplicable en la Unión Europea y en países europeos con sistemas de recogida selectiva de residuos.)**

Este símbolo en su equipo o su embalaje indica que el presente producto no puede ser tratado como residuo doméstico normal, sino que debe entregarse en el correspondiente punto de recogida de equipos eléctricos y electrónicos. Asegurándose de que este producto es desechado correctamente, Ud. está ayudando a prevenir las consecuencias negativas para el medio ambiente y la salud humana que podrían derivarse de la incorrecta manipulación de este producto. El reciclaje de materiales ayuda a conservar las reservas naturales. Para recibir información detallada sobre el reciclaje de este producto, por favor, contacte con su ayuntamiento, su punto de recogida más cercano o el distribuidor donde adquirió el producto.

## ONE. Sustitución de la Fuente de Alimentación

fig 1

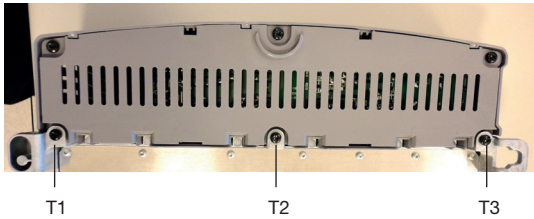

fig 2

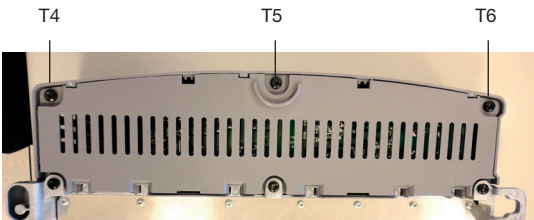
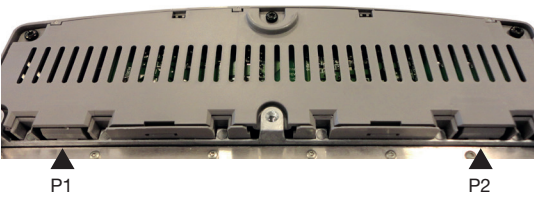

fig 4

fig 3

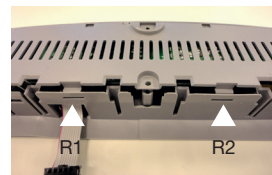
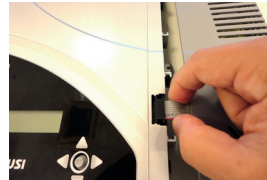

fig 5

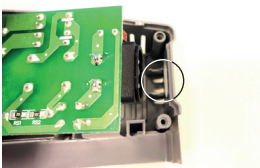



fig 6

1. Desconectar de la red de alimentación 
2. Soltar los tornillos T1, T2 y T3 (fig 1).
3. Presionar las pestañas P1 y P2 a la vez que se desliza la fuente hacia abajo, sobre sus guías (fig 2).
4. Soltar la clavija que une al amplificador (fig 3).
5. Soltar los tornillos T4, T5 y T6 de la tapa de la fuente y liberarla de las ranuras R1 y R2 (fig 4, 5).
6. Extraer la fuente sustituyéndola por la nueva, teniendo en cuenta que el conector de red vaya bien apoyado en su nicho (fig 6).
7. Cerrar la tapa y conectar la clavija.
8. Deslizar la fuente sobre las guías del amplificador.
9. Atornillar T1, T2 y T3.
10. Conectar a la red de alimentación.



# Certificado CE

Con la reproducción de la marca CE, IKUSI garantiza la conformidad del equipo con las correspondientes normas armonizadas.

## EC-Declaration of Conformity

**CE** marking

We, Manufacturer

IKUSI, **Angel Iglesias, S.A.**  
Paseo Miramón, 170  
E-20009 San Sebastián, Spain

declare that the product

**Programmable Terrestrial&Satellite Multiband Amplifiers  
ONE**

is in conformity with

**Council Directive 2004/108/CE  
(EMC Directive)**

Standards to which conformity is declared :

**EN 50083-2** :2007

Cable networks for television signals, sound signals and interactive services. Part 2: Electromagnetic compatibility for equipment.

and

**Council Directive 2006/95/CE  
(Low Voltage Directive)**

Standards to which conformity is declared :

**EN 60728-11** :2005

Cable networks for television signals, sound signals and interactive services. Part 11: Safety.

**EN 60065** :2003

Audio, video and similar electronic apparatus. Safety requirements.



**Angel Iglesias, S.A.**

San Sebastián, March 2011

Luis Rodríguez Navarrete

— R&D Director —



Ángel Iglesias, S.A.  
Paseo Miramón, 170  
20014 San Sebastián, Spain  
Tel. +34 943 44 88 00  
Fax +34 943 44 88 20  
television@ikusi.com  
www.ikusi.com

120113E

